

Allmänna regler

- Ytterdörrar får ej förvaras i kalla och fuktiga utrymmen och heller inte i rum över 28°C. Produkten skall ej stå direkt på marken eller betongen, utan på en stark och torr grund.
- Dörrarna måste förvaras så att mekaniska skador förhindras. (T.ex. att undvika direkt kontakt med sand, stendamm, och andra slipande material samt vassa föremål).
- Dörren skall täckas med byggplast eller papp under reparationsarbeten som kan påverka dörren negativt, för att förhindra oväntade skador.
- Att göra yttre åverkan på produkt utan att rådfråga med återförsäljaren är ej tillåtet och resulterar i garantiförlust.
- Övermålning av produkt resulterar i garantiförlust.
- Intensiv sol exponering orsakar blekning av ljus och mörk kulör, det är därför viktigt att tänka på detta vid montage i t.ex söderläge.
- NCS 7500 och mörkare utsatta för direkt solljus kan orsaka deformation i form av böjning av dörrblad. (p.g.a hög absorbering av värme).
- Dörren måste installeras så att den inte exponeras för direkt solljus, regn eller snö. Installera dörren i väggens niche eller montera ett entretak för skydd mot de olika väderförhållandena. Såvida du inte har farstukvist.
- Att dörrarna är täckta i skyddsplast förhindrar produkten från att bli smutsig men kan också ge en kondenserande värme effekt, därav skall plasten tas av vid mottagande för att förhindra att substanser som är vanligt i trä letar sig ut till ytan.
- Produkterna kan ej förvaras mot varandra då tryckskador kan förekomma på ytan. Inget annat hårt material får heller förvaras mot dörren.
- Handtag och tillbehör som är fabriksmonterade kan behöva efterjusteras och smörjas när dörren är på plats.

OBS!

Innan påbörjad installation, kolla av dörrrens mått & skick så att allt är enligt er beställning.

General rules

- The external door must not be stored in cold and humid rooms and also not in rooms with 28°C or more. The product must not be stacked directly on the ground or concrete, but on a strong and correct dry base.
- The doors must be stored so, that there can be avoid mechanical damages (Example to avoid direct contact: sand, rock dust, any other abrasive material and with sharp objects).
- The door should be covered with a building cardboard or a plastic during repair works, so that damage to the door during the elaboration works would be prevented.
- Making change of measures, cuts to the product are not allowed. Please consult the factory representative, if needed.
- Overpainting is not allowed.
- Intense sun exposure causes bright and dark colors to fade.
- The dark color doors under direct sunlight may cause door leaf to curve (high surface temperature on the door)
- The door should be installed in a way that it will not be exposed to direct water and sun. Install the door into the wall niche or install the awning to protect the door from weather conditions.
- Package covered with plastic may prevent the product from getting dirty but could create a greenhouse climate; as a result resin substances activate in the wood.
- Products cannot be stored against each other because excess pressure may harm the surface of wooden parts.
- Handles and accessories installed in factory may have to be adjusted and greased when door is installed.

CAUTION!

Before beginning installation, please check the technical state of the doors, functionality, way of opening and dimensions are in accordance with your order.

Montering

1. Innan ni börjar med installationen, kontrollmät hålet i fasaden. Kolla även att dörren kommer att monteras på rakt underlag. Hålmåttet skall vara 10-40 mm större än produkten.
2. Kontrollera så att rätt dörr är levererad och ta sedan ut befintlig dörr ur fasaden.
3. Skär av plast längs med sidan på karmen så att inte ytan på dörren skadas.
4. Häng av dörrbladet enligt illustration på två pallbockar eller ställ den på något mjukt för att undvika skador.
5. Placera karmen i hålet och använd kilar för att hålla den på plats. (Monterar ni med karm hylsa behövs inga kilar).
6. Kontrollera med vattenpass så att karmen sitter rakt och skruva sedan dit karmen.
7. Häng på dörrbladet och justera sedan in karmen gentemot dörren för optimal funktion.
8. Dreva sedan dörren på traditionellt vis för att underlätta efterjusteringar vid eventuell sättning.
9. Smyga och sen är det klart!
10. Efterjusteringar vid eventuella sättningar görs på karminfästningen, gångjärnen eller slutblecket.

Installation

1. Before installing the door, check its suitability to the doorway. When measuring the doorway, check whether the installation opening is levelled and the corners right-angled. The installation opening has to be 10-40 mm bigger than the outer measures of the door frame. Adjust the doorway, if needed.
2. Control that the door is delivered according to order and then remove the old door from the facade.
3. Open the package from edge side (from frame outer side, to avoid damages on product elaborated surface)
4. Remove the doorleaf from frame according to drawing or put it on something soft to avoid scratches and marks.
5. Place the frame in to doorway and secure with wedges.
6. Control the level of sides and top, when its straight, screw the frame in place.
7. Hang back the doorleaf on the frame and adjust frame against the sash to make them work with eachother.
8. For insulation we recommend traditional fiberglass insulation to be able to adjust easily in future if needed.
9. Installation is done!
10. Adjustment afterwards is made on the fixings, hinges or the striking plate.

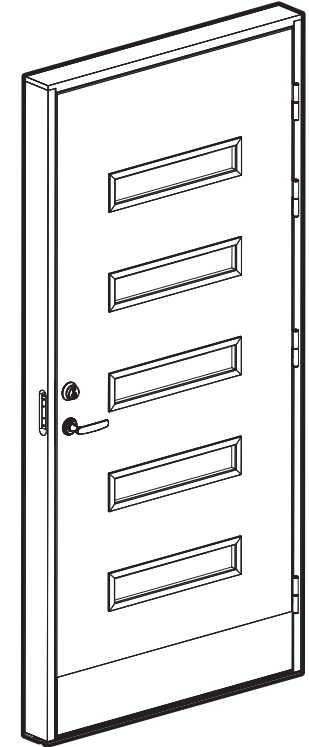

MONTERING INSTALLATION





Läs noggrant igenom regler och instruktioner som medföljer denna produkt!

Read all warnings, instructions, illustrations and specifications provided with this product.

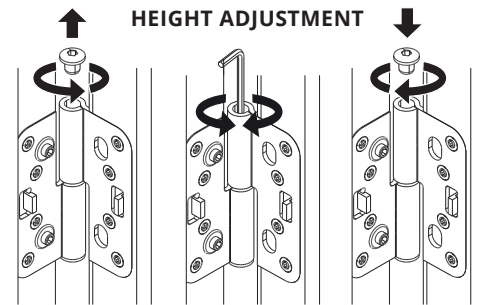
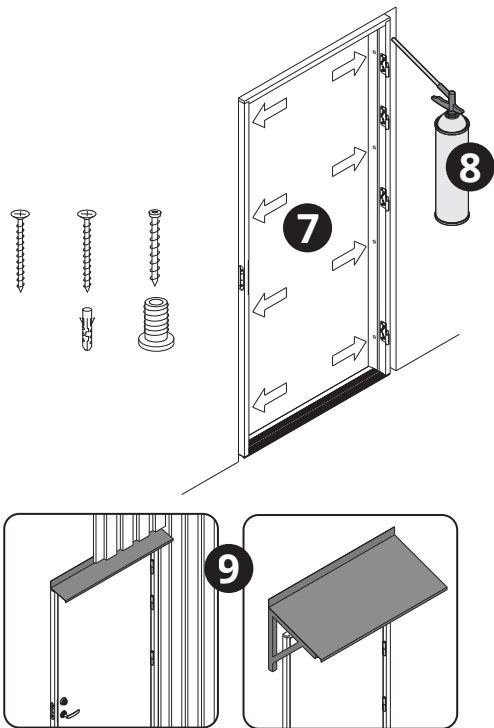
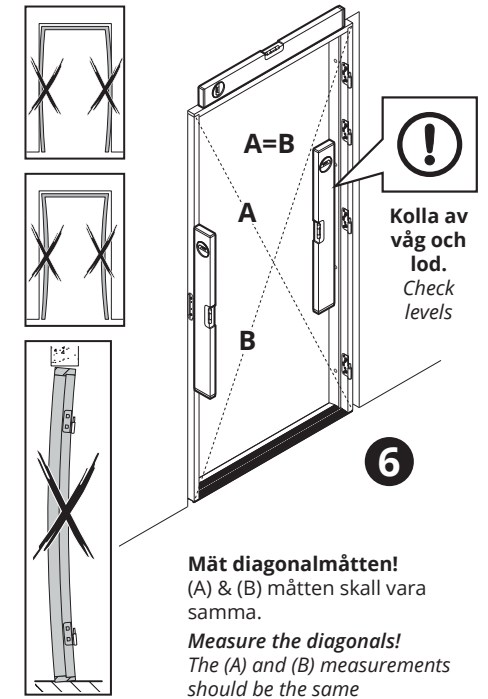
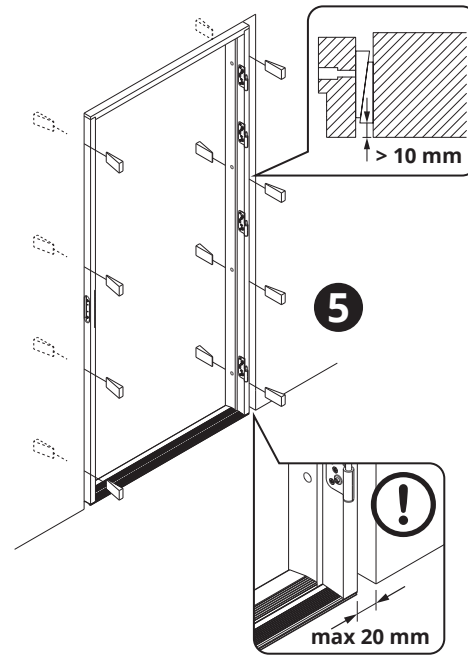
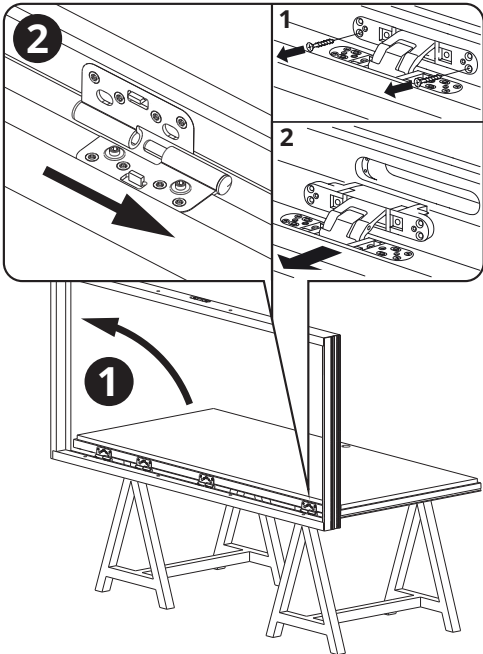

Concealed hinge

- Slightly loosen the clamping screws 1+2
- Adjust the vertical position of the door by turning the lower height adjustment screw 3 (turn the upper height adjustment screw in the opposite direction)
- Retighten the clamping screws 1
- Relieve the lower height adjustment screw 3
- Retighten the clamping screws 2

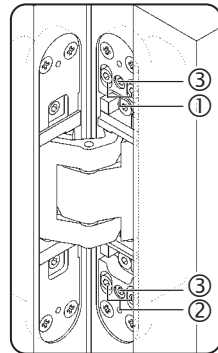
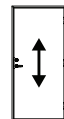

SIDE ADJUSTMENT

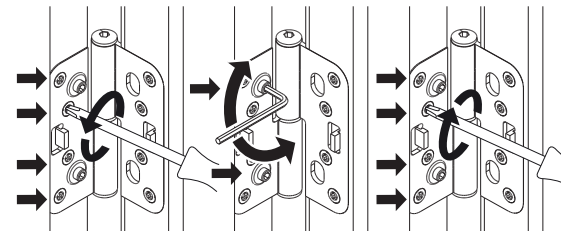

Concealed hinge

- Adjust the adjusting spindles 4 using a 4 mm Allen key
- Twist right - towards hinge (max. 3 mm)
- Twist left - towards lock (max. 3 mm door part must not stand out of the hinge body)

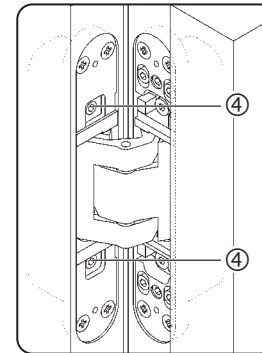
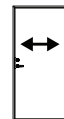

DEPTH ADJUSTMENT

Striking plate is mechanically adjustable by bending the metal tongue, 'A'.

Adjust striker plate support surface with screws, 'B'. Door closing becomes tighter when turning screws counter-clockwise.

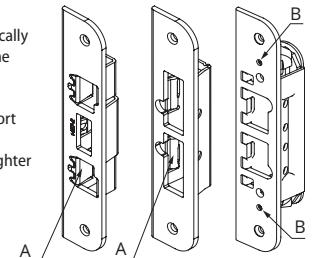

Concealed hinge

- Slightly loosen the fixing screws 5
- Put the door to the correct compression
- Retighten the clamping screws 5

